

Пробка, пресс

Укв. и дата Подв. и дата Взам.инв. № Укв. и дата Подв. и дата

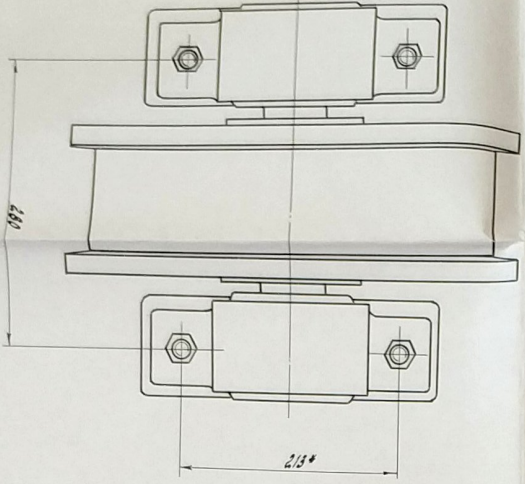
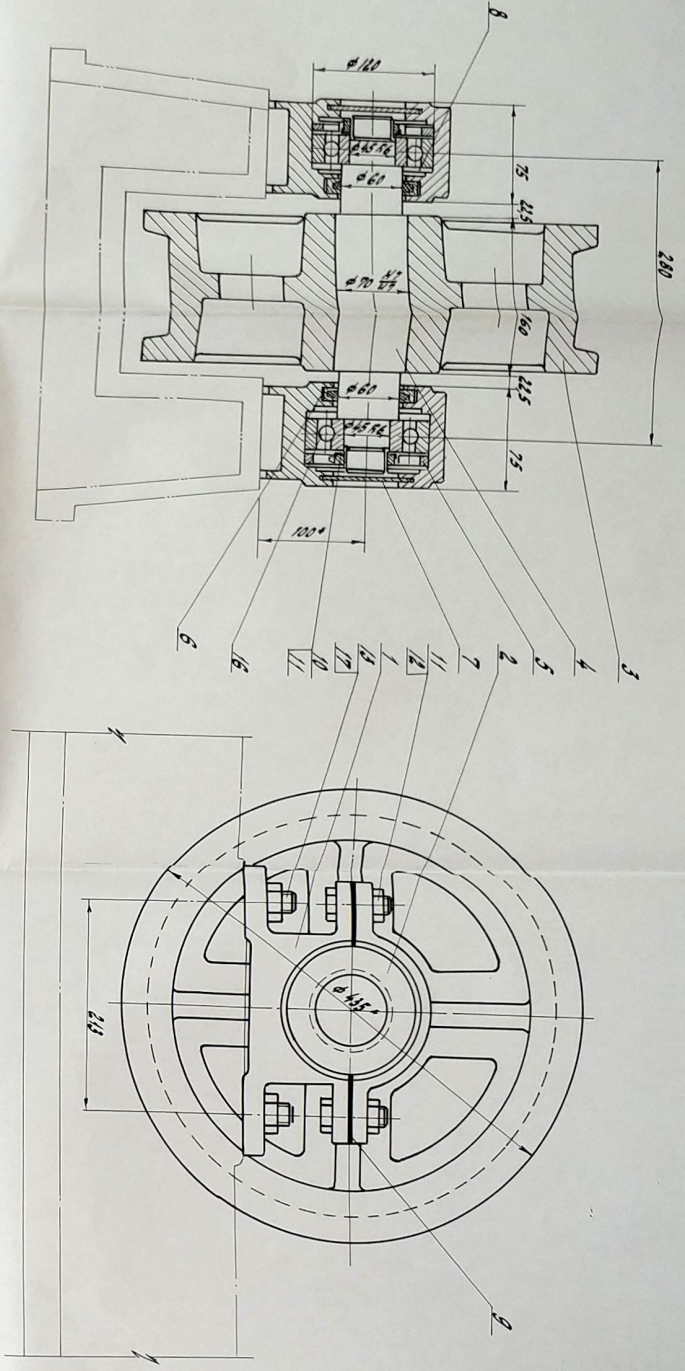

1. 612 разрез срединами

Выпускной клапан А-150298

№	Имя	Подпись	Дата
1	Иванов И.И.		
2	Петров П.П.		
3	Сидоров С.С.		
4	Кузнецов К.К.		
5	Лебедев Л.Л.		
6	Зиничев З.З.		
7	Королев К.К.		
8	Васильев В.В.		
9	Попов П.П.		
10	Морозов М.М.		
11	Мухоморов М.М.		
12	Ильин И.И.		
13	Воробьев В.В.		
14	Антонов А.А.		
15	Харин Х.Х.		
16	Мясников М.М.		
17	Шурин Ш.Ш.		
18	Борисов Б.Б.		

ХТ-39838 С/5

№	Имя	Подпись	Дата
1	Иванов И.И.		
2	Петров П.П.		
3	Сидоров С.С.		
4	Кузнецов К.К.		
5	Лебедев Л.Л.		
6	Зиничев З.З.		
7	Королев К.К.		
8	Васильев В.В.		
9	Попов П.П.		
10	Морозов М.М.		
11	Мухоморов М.М.		
12	Ильин И.И.		
13	Воробьев В.В.		
14	Антонов А.А.		
15	Харин Х.Х.		
16	Мясников М.М.		
17	Шурин Ш.Ш.		
18	Борисов Б.Б.		

ХТ-39838

№	Имя	Подпись	Дата
1	Иванов И.И.		
2	Петров П.П.		
3	Сидоров С.С.		
4	Кузнецов К.К.		
5	Лебедев Л.Л.		
6	Зиничев З.З.		
7	Королев К.К.		
8	Васильев В.В.		
9	Попов П.П.		
10	Морозов М.М.		
11	Мухоморов М.М.		
12	Ильин И.И.		
13	Воробьев В.В.		
14	Антонов А.А.		
15	Харин Х.Х.		
16	Мясников М.М.		
17	Шурин Ш.Ш.		
18	Борисов Б.Б.		

Изм. №	Подп. дата	Изм. №	Подп. дата
15029			

2. Точность отливки 12-0-0-12 ГОСТ 26645-85
3. Формовочные уклоны по ГОСТ 3212-92 в сторону увеличения размеров.
4. Неугловые размеры диаметров радиусов: норма вых до R=5, выхренних до R=20
5. Термообработка: нормализация
6. Особые технические условия: Отливки стальные. Технические условия ГОСТ 136-79
7. Неугловые размеры отливки: размеры: 4/4, ± 0,1/4/2

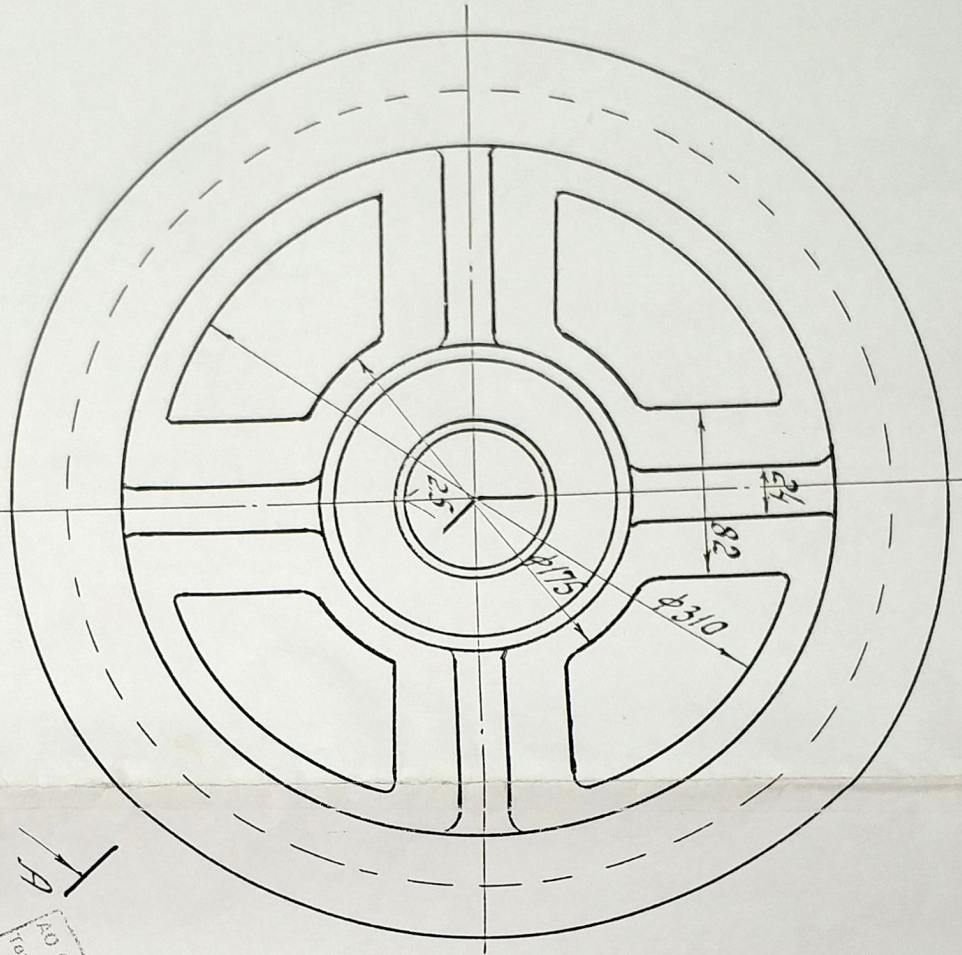

АО Соликамский магистерский завод
Технический архив
Дата поступления 09.08.11
№. Таблиц-порядковый №.

1. Отливка 12-звучны ГОСТ 977-88

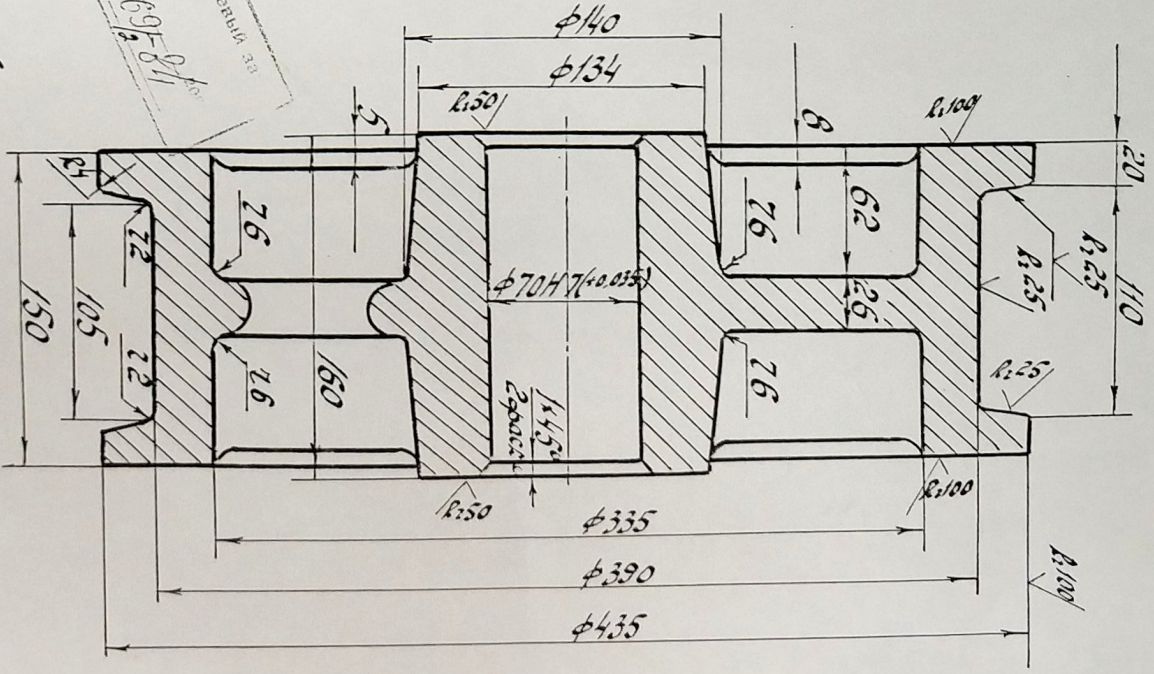

№	Изм.	Дата	Исполн.	Провер.	Содержание
1	59				
2					
3					
4					
5					
6					
7					
8					
9					
10					
11					
12					
13					
14					
15					
16					
17					
18					
19					
20					
21					
22					
23					
24					
25					
26					
27					
28					
29					
30					
31					
32					
33					
34					
35					
36					
37					
38					
39					
40					
41					
42					
43					
44					
45					
46					
47					
48					
49					
50					
51					
52					
53					
54					
55					
56					
57					
58					
59					
60					
61					
62					
63					
64					
65					
66					
67					
68					
69					
70					
71					
72					
73					
74					
75					
76					
77					
78					
79					
80					
81					
82					
83					
84					
85					
86					
87					
88					
89					
90					
91					
92					
93					
94					
95					
96					
97					
98					
99					
100					

А-15029-3

Ролл

Сталь 35 ГОСТ 977-88

ЛООО АО СВЗ

